

Conjunto Mangotinho e esguicho regulável com Carretel 1SW



Descrição

Os Carreteis Tipo Mangotinho Modelo 1SW são carreteis montados em braço basculante, destinados à serem montados na face da parede. O carretel pode bascular 180°, possibilitando movimentação em todas as direções sem necessidade de guia para mangueira.

As mangueiras do tipo semi-rígida, singela, com reforço em fio de poliéster de alta tenacidade e monofilamento, tecimento horizontal na cor branca, tubo interno de borracha sintética na cor preta, marca "SINTEX SR", no diâmetro de 25 mm (1") em lances de 15, 20, 25 ou 30 metros, destinada a edifícios comerciais, indústrias e Corpo de Bombeiros, conforme especificação da NBR 13714. Pressão de ruptura mínima de 63kgf/cm, pressão de trabalho máxima de 21 Kgf/cm, peso máximo 0,300 Kg/m.

Equipados com esguicho de jato regulável de 1", com corpo construído em poliuretano de alta resistência a impactos mecânicos e união tipo espigão em latão para fácil adaptação à mangueira. Possibilita fechamento do bocal e possui vazão que atende ao requerido pela norma NBR 13714.

Dimensões

H: 580mm

D: 230mm

W: 675mm

Altura total do braço basculante: 630mm

Desempenho

Pressão (em bar)	x	Vazão em lpm	x	Alcance em Metros
1	x	45	x	09
2	x	65	x	13
3	x	80	x	16
4	x	92	x	18
5	x	103	x	20
6	x	110	x	21

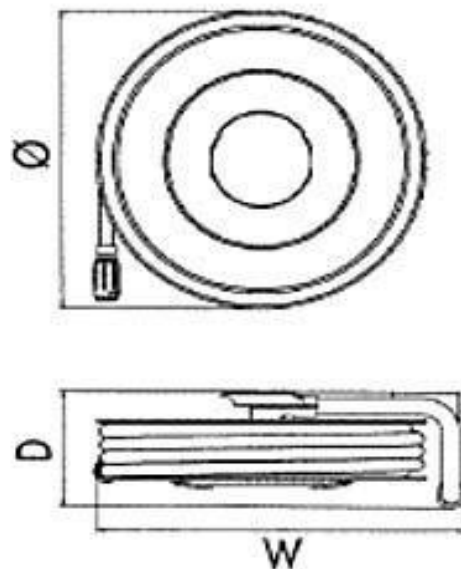

NORMA

Fabricados de acordo com a Norma Brasileira ABNT NBR 11861.

CONTATO

Proteção Equipamentos Contra Incêndio Ltda - Avenida Guaiapó, 3373 - Cep 87043-000
Maringá Paraná Tel.: 44 -3227-4978 / 3227-4978 - e-mail: proteção@wnet.com.br